



ARRÊTÉ MUNICIPAL REGLEMENTANT LA CIRCULATION ET LE STATIONNEMENT

Le Maire de la Commune de Ploumagoar

Vu la loi modifiée n°82-213 du 2 mars 1982 relatives aux droits et libertés des collectivités locales ;
Vu le code général des collectivités territoriales, notamment les articles L.2212-2, L.2213-1 et suivants ;
Vu le code de la route et notamment les articles R110.1, R110.2, R411.5, R411.8, R411.17, R411.28 ;
Vu l'instruction ministérielle sur la signalisation routière, livre 1, quatrième partie signalisation de prescriptions et livre 1, huitième partie, signalisation temporaire ;
Vu les travaux à réaliser par l'entreprise SADER de Loudéac agissant pour le compte d'Enedis concernant **les travaux de raccordement électrique au n° 1 impasse du Lavoir** sur le territoire de la commune de Ploumagoar ;
Considérant que par mesures de sécurité il importe de réglementer la circulation et le stationnement sur les parties concernées par les travaux.

ARRETE

Article 1 :

La chaussée sera rétrécie du 13 janvier au 24 janvier 2025 sur toutes les parties concernées par le chantier. En conséquence, la circulation sera alternée par panneau B15/C18 en fonction des nécessités.

Article 2 :

Le stationnement sera interdit au droit des chantiers.

Article 3 :

L'entreprise SADER, assurera et mettra en place la signalisation pendant toute la durée du chantier, dont ampliation du présent arrêté sera apposée aux origines du chantier.

Article 4 :

Les contraventions aux dispositions du présent arrêté seront constatées et poursuivies conformément à la réglementation en vigueur.

Article 5 :

Madame la Directrice Générale des Services de la mairie de Ploumagoar, Monsieur le Commandant de Gendarmerie de Guingamp, Monsieur le Policier Municipal, l'entreprise SADER sont chargés, chacun en ce qui le concerne, de l'exécution du présent arrêté dont ampliation leur sera adressée.

Fait à Ploumagoar, le 7 janvier 2025

Le Maire,

Yannick ECHEVEST





SADER
RÉSEAUX

COMMUNE DE PLOUMAGOAR
PLOUMAGOAR

, le 18/12/2024

Affaire : 281240024 - SAINT BRIEUC
Petits trous Elec 22 - Décembre

Vos réf :

Dossier suivi par : LEQUEUX-GUILLEMOIS Marina (- lequeux-guillemois marina.@groupeledu.local)

Objet : Demande d'arrêté de circulation

Madame, Monsieur,

Dans le cadre du chantier cité en référence, nous vous confirmons que les travaux se dérouleront du 13/01/2025 au 24/01/2025.

Aussi, afin d'organiser notre intervention dans les meilleures conditions de sécurité, nous vous remercions de bien vouloir nous faire parvenir dès que possible un arrêté nous permettant de prendre les dispositions suivantes :

- Interdire la circulation des véhicules	<input type="checkbox"/>	
- Mettre en place un alternat par feux tricolores	<input type="checkbox"/>	
- Interdire le stationnement des véhicules	<input type="checkbox"/>	
- Autres	<input checked="" type="checkbox"/>	Mise en place d'un rétrécissement de la chaussée au 1 impasse du lavoir pour le raccordement électrique de M. ROGER MORVAN pour le compte d'Enedis.

- A ce jour, nous n'avons pas reçu de réponse à notre demande de DICT N° en date du
- Afin d'organiser le chantier, nous vous demandons l'autorisation de stocker les matériaux à l'emplacement suivant :

Restant à votre disposition pour tout renseignement complémentaire, nous vous prions d'agréer, Madame, Monsieur, nos sincères salutations.

LEQUEUX-GUILLEMOIS Marina

SADER RÉSEAUX 22

Z.I. SUD - 16 RUE D'ARSONVAL - 22600 LOUDEAC
T 02 96 66 45 00
M sader@groupeledu.com

SADER RÉSEAUX 56

P.A. DU GROS CHÊNE - 56460 SERENT
T 02 97 74 92 16
M sader.serent@groupeledu.com

SADER RÉSEAUX 35

ZA PIQUET SUD-EST 35370 ETRELLES
T 02 23 07 57 95
M sader@groupeledu.com

S.A.S. SOCIÉTÉ PAR ACTIONS D'ENTREPRISE DE RÉSEAUX

SIÈGE SOCIAL LA VALLÉE - 22170 CHÂTELAUDREN-PLOUAGAT
T 02 96 79 54 00 | M contact@groupeledu.com | www.groupeledu.com

R.C.S. ST-BRIEUC 496 980 368 - S.A.S. AU CAPITAL DE 600 000 Euros - NAF 4222 Z - TVA Intracommunautaire : FR 94 496 980 368

PRESTATION DE REALISATION DE TRAVAUX

Affaire : 71426628 - RACS - 22225 - ROGER

Date de la demande : 04/12/2024

Prestation : 71426628-P02

Date limite de livraison : 20/02/2025

Emetteur de l'ordre d'exécution		Destinataire de l'ordre d'exécution	
Entité		Prestataire	SADER 22 - Loudeac Gestion compte
Interlocuteur	Marylia ROUXEL	N° de contrat	EC7BEC2440
Adresse		Type de commande	Terrassement
Commune		Date prévue de prestation	N/C
Téléphone		EOTP dépenses	EB27/ZBRT01/I-D30501-2U
Télécopie		PDL de consommation	50014255525103
Mail	marylia-m.rouxel@enedis.fr	Nature de la demande	Branchement individuel neuf en soutirage

Adresse des travaux

Nom	ROGER	Adresse	1 IMPASSE DU LAVOIR
Prénom	MORVAN	Complément d'adresse	48.5410 , -3.1097
Téléphone fixe	0682066182	Commune	PLOUMAGOAR
Téléphone portable		Adresse mail	roger.morvan0266@orange.fr

Demandeur

Nom	ROGER	Adresse	1 IMPASSE DU LAVOIR
Prénom	MORVAN	Complément d'adresse	
Téléphone fixe	0682066182	Commune	PLOUMAGOAR
Téléphone portable		Adresse mail	roger.morvan0266@orange.fr

Interlocuteur technique

Nom		Adresse	
Prénom		Complément d'adresse	
Téléphone fixe		Commune	
Téléphone portable		Adresse mail	

Mandataire			
Nom		Adresse	
Prénom		Complément d'adresse	
Téléphone fixe		Commune	
Téléphone portable		Adresse mail	

FICHE D'ANALYSE DE RISQUES

Pour réaliser cette prestation en toute sécurité, sont à prendre en compte les risques décrits dans le plan global de prévention annexe au contrat indiqué ci-dessus ainsi que les risques spécifiques à cette étude précisés ci-après :

Elévateur possible	Non	Support mixte HTA et BT	Non
Identification d'un câble souterrain	Non	Problème d'accès (fossé, largeur voie, chantier encombré...)	Non
Circulation, balisage particulier	Non	Risque Amiante	Non
Proposition d'intervention sous	TST	Travaux sous tension	Non
Commentaires	Commentaire prestataire lié à l'analyse des risques généraux du chantier : <i>non renseigné</i> Commentaire Enedis spécifique à la réalisation de l'étude : <i>non renseigné</i> Commentaire Enedis à l'envoi de la demande de prestation : (<i>par marylia-m.rouxel@enedis.fr</i>) LR+DI		

Travaux demandés par le bénéficiaire			
N° affaire	71426628		
Nature de la demande	Branchement individuel neuf en soutirage		
Type de travaux	Individuel		
Technique de branchement	Branchement complet aéro-souterrain	Type de branchement	Type 2
Type de modification *	Individuel		
Filière de production	Aucune	Type d'injection	Aucun
PDL Prod		PDL non conso	

Date prévue de réalisation des travaux	N/C	Date limite d'exécution des travaux	20/02/2025	Autorisation de voirie	Oui
Précision horaire		Aucune			
Longueur		Nombre de phases*		Puissance de raccordement*	
Privé	0,0 m	Injection	--	Injection	
Publique	6,0 m	Soutirage	Monophasé	Soutirage	12 kVA

Travaux à effectuer par le client

Fin des travaux prévue le		Fin des travaux réalisée le	
Réalisation de la tranchée	Non	Pose fourreau	Non
Reprise installation	Non	Saignée dans le mur	Non
Confection niche	Non	Enduire mur / Surface plane	Non
Matérialiser emplacement borne dans clôture	Non	Dégagement du tableau de comptage	Non
Commentaire travaux demandeur	Commentaire Enedis ou prestataire sur les travaux demandeur : <i>non renseigné</i>		

Travaux à effectuer sur le réseau basse tension

Poste HTA/BT	LOCMARIA	Code GDO poste HTA/BT	22225P0002
Nom départ BT		Code départ BT	
Régime de voirie	Aucun	Dépose branchement provisoire	Non
Numéro de dipôle	2222500266	Section du câble réseau (mm ²)	
Nature de réseau	Sans Objet	Numéro de DMR	

Description des travaux

Partie privée	Mode de réalisation	Aucun	Partie publique	Coffret	Aucun
	Comptage	fil		Raccordement	Aucun
	Type de compteur à poser	Aucun		Terrassement	Aucun
Date de réalisation	N/C				
Commentaire sur les travaux	Commentaire Enedis pour la réalisation du chantier : <i>non renseigné</i> Commentaire prestataire à la soumission des travaux : <i>non renseigné</i>				

(*) Uniquement pour certaines natures de demande.

ETUDE TECHNIQUE

Affaire Enedis	71498482	REALISEE PAR: LE DELETER Jérôme		
		DEPARTEMENT	COTES D' ARMOR	
Affaire liée			COMMUNE	PLOUMAGOAR
			ADRESSE	1 IMPASSE DU LAVOIR
			PDL	14535455807288
	POSTE	22225P0002 P2UC LOCMARIA	DIPÔLE	2222500266

INTERLOCUTEURS	NOM			
Client	MORVAN ROGER		06 82 06 61 82	roger.morvan0266@orange.fr
Interlocuteur technique				
Autre				
Prestataires Enedis	SADER	02-96-66-47-07		



Enedis

Agence Raccordement Particuliers et Professionnels Bretagne

9 rue Rabelais

22000 SAINT- BRIEUC

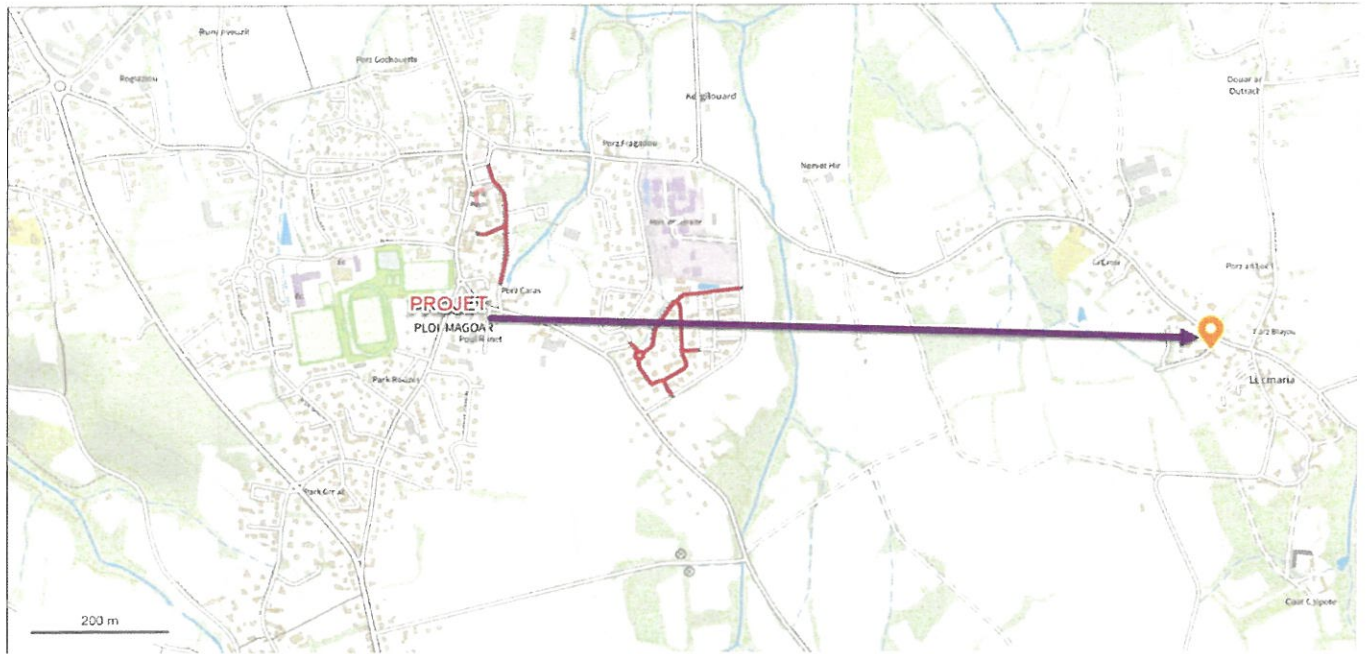



© IGN 2023 - www.geoportail.gouv.fr/mentions-legales

Longitude : 3° 07' 15" W
Latitude : 48° 32' 30" N

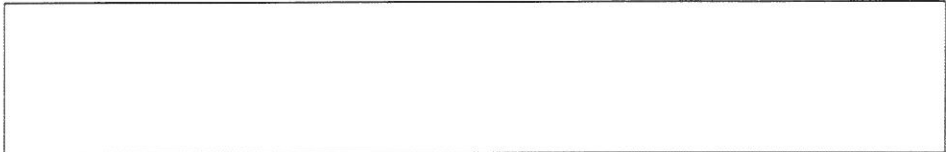

DÉTAILS QUANTITÉS

Liaison Réseau ~ Dérivation Individuelle

Type	Type branchement	Type utilisation
INDIVIDUELLE	MONOPHASÉ	CONSOMMATION

DÉTAILS LIAISON RÉSEAU

LR => Liaison Réseau

Repère sur Plan	Action	Type technique	Section /Nature	Longueur Tranchée	Longueur Coffret	Longueur RAS	Longueur électrique LR	Gaine 90
A1-A1a	POSE	aéro-souterrain	4*35 Alu	14m		11m	25m	

DÉTAILS DÉRIVATION INDIVIDUELLE

DI => Dérivation Individuelle

Repère sur Plan	Action	Type technique	Section /Nature	Longueur Tranchée	Longueur Coffret	Longueur RAS	Longueur électrique DI	Gaine 90
A1a-A1b	POSE	souterrain	2*35 Alu				1m	

CONVENTIONS

PROPRIÉTÉ				PROPRIÉTAIRES			
Section Parcelle	Année construction	Nature Occupation	Adresse Parcelle	Qualité	Type	Libellé	Adresse
		Occupé par le propriétaire ou l'usufuitier					
		Occupé par le propriétaire ou l'usufuitier					
		Occupé par le propriétaire ou l'usufuitier					

Descriptif des Travaux

POSE

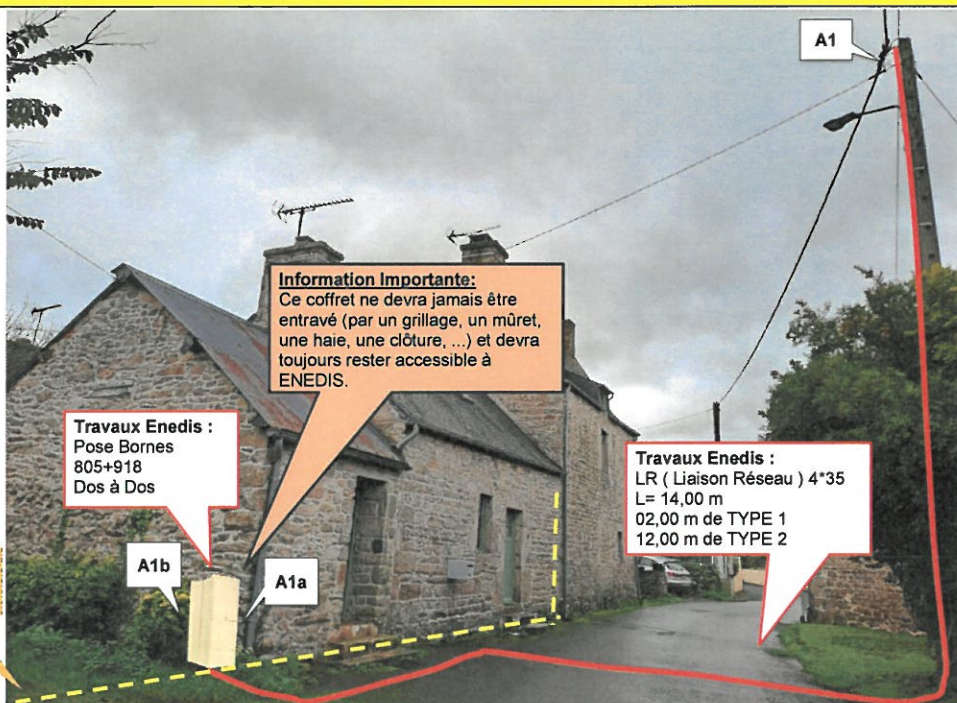

Information Importante:
Ce coffret ne devra jamais être entravé (par un grillage, un muret, une haie, une clôture, ...) et devra toujours rester accessible à ENEDIS.

Travaux Enedis :
Pose Bornes
805+918
Dos à Dos

Travaux Enedis :
LR (Liaison Réseau) 4*35
L= 14,00 m
02,00 m de TYPE 1
12,00 m de TYPE 2

> Limite de propriété déterminée par le client -



Travaux Client :
Réaliser la reprise de votre installation électrique.

Travaux Enedis :
Pose Disjoncteur 60 A-TYPE G car
ABSENCE d'un disjoncteur 30 mA sur
le tableau de l'électricien

Travaux Client :
dépose du buisson
comme convenu le jour
de l'étude pour accéder
au coffret



Travaux Enedis :
Prévoir un élagage
sommaire pour accéder au
poteau, accès à la nacelle

Informations complémentaires

Etude réalisée le	31/10/2024
Personne présente lors de l'étude	client sur place
Mise en service souhaitée	NOVEMBRE / DECEMBRE

2*35

Descriptif des Travaux

Prestataire Enedis		Client (demandeur)	
Branchement Aéro-Souterrain.		Obtention du "CONSUEL".	Accord client le : A: Signature:
Terrassement :		Reprise d'installation intérieure.	
Pose de coffret(s) au sol.			

Fiche de relevé de branchement

Date de pose:		Travaux Souterrain ?	Oui	Non
Entreprise :	SADER	Longueur du branchement ?		
Commune :	PLOUMAGOAR	Ajout d'une LR ?	Oui	Non
Adresse:	1 IMPASSE DU LAVOIR	Abandon d'un câble ?	Oui	Non
		<i>Merci d'indiquer le point de coupure sur le schéma</i>		
		Tavaux sans impact carto (DI ou modification dans le coffret) ?	Oui	Non
N° OSR :	71498482	Coordonné GPS:	48.5410	-3.1096

Schéma

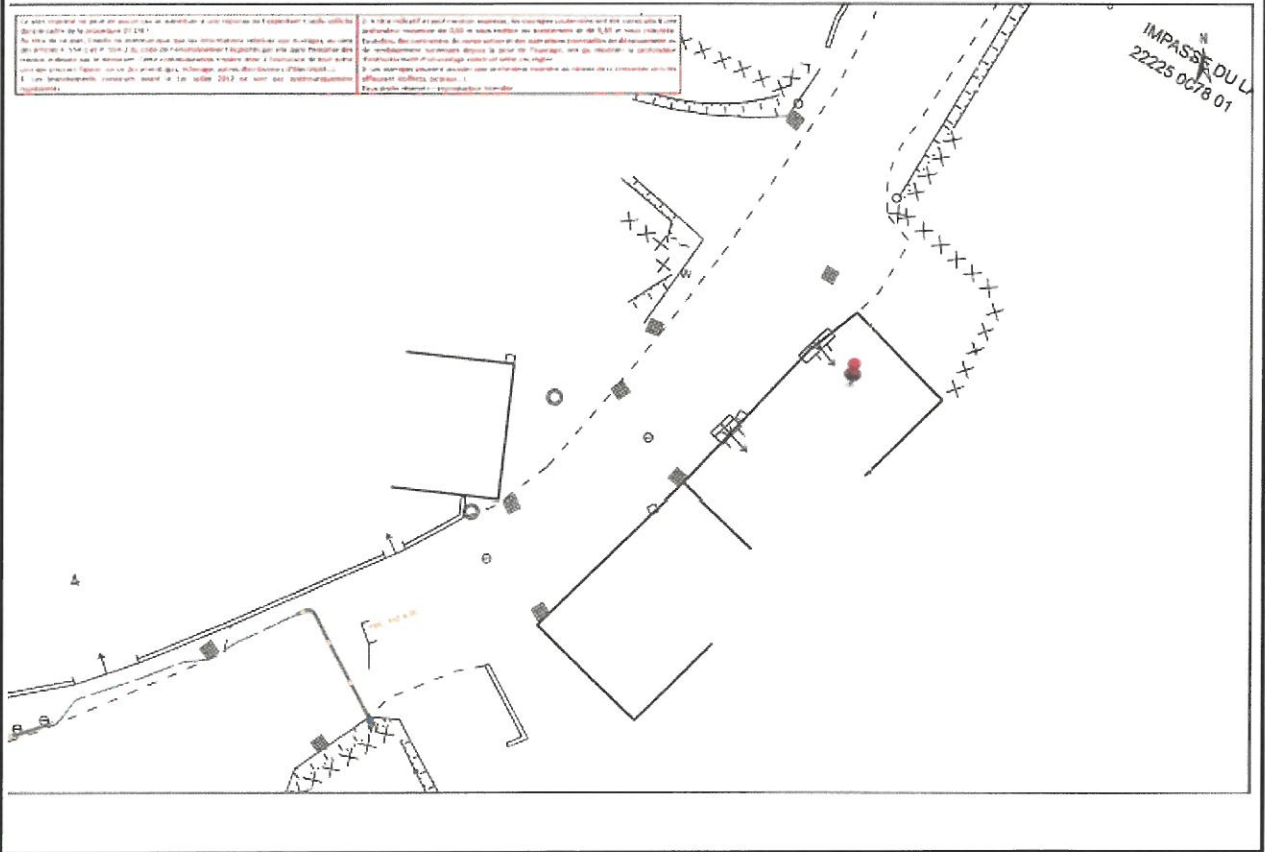

Branchement de type 2

Le branchement de type 2 est obligatoire lorsque la longueur du câble de branchement en zone privative est supérieure à 30 mètres.

En plus du coffret de branchement, un deuxième coffret comprenant le disjoncteur de branchement et le compteur doit être installé en limite du domaine public.

Le point de livraison est situé aux bornes aval du disjoncteur de branchement.

Reportez-vous page 15 pour le détail des travaux à réaliser.

L'interrupteur de coupure d'urgence à proximité du tableau de répartition posé par votre électricien

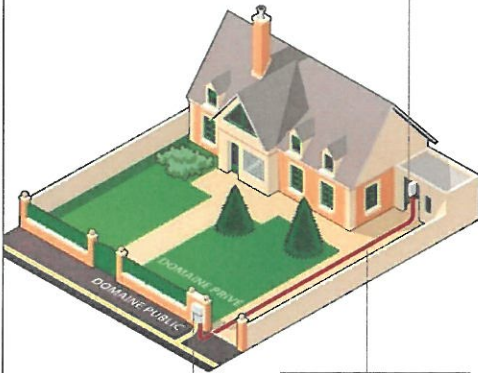

Le câble électrique de liaison fait partie de votre installation électrique intérieure

Double coffret de branchement, avec compteur et disjoncteur de branchement, propriétés d'Enedis

2°35

Ce que Enedis doit faire

- Installer deux coffrets. Le compteur et le disjoncteur de branchement sont situés dans le deuxième coffret en limite de votre propriété ou à l'intérieur de votre propriété.
- Si votre limite de propriété est matérialisée par une clôture installer une borne.
- Si s'agit d'un mur existant, l'encastrement du coffret peut être réalisé par Enedis à vos frais, si vous en faites la demande.

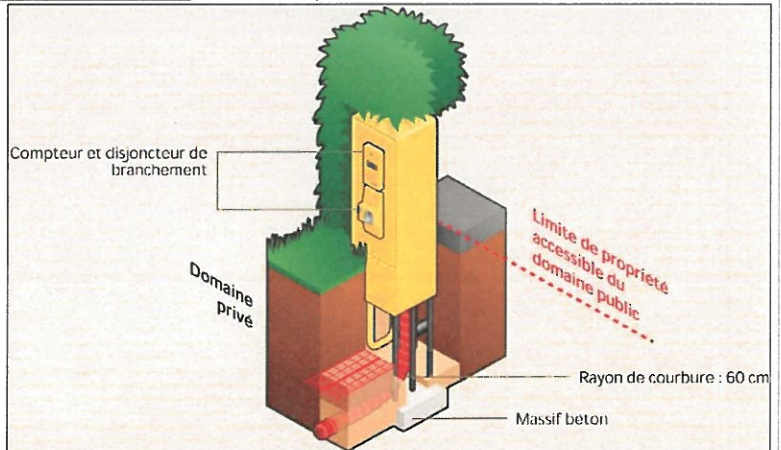
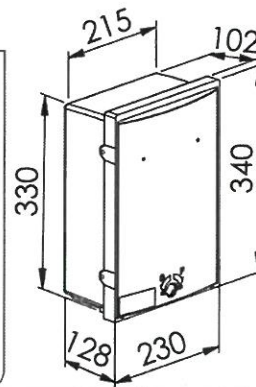

Dimensionnel

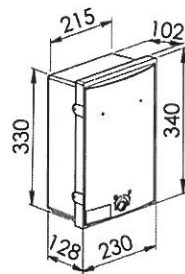

Coffret CIBÉ®

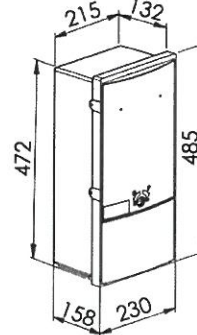

Coffret CIBÉ® haut

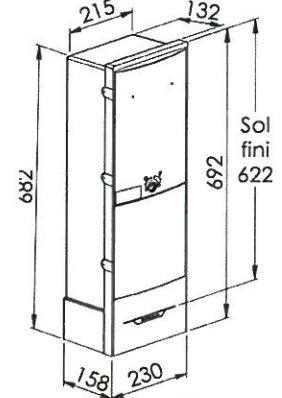

Borne CIBÉ®

Enveloppes à poser au sol ou à encastrer (côtes en mm)

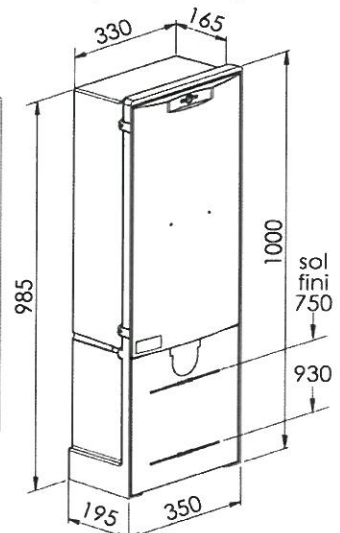
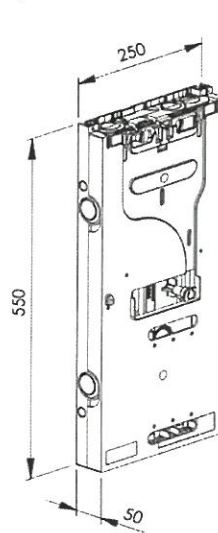
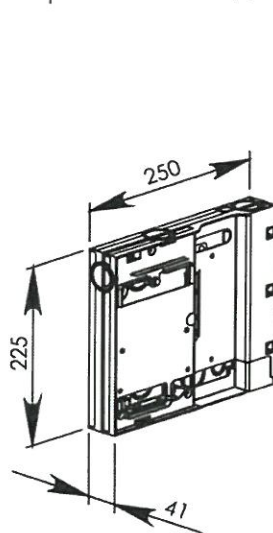
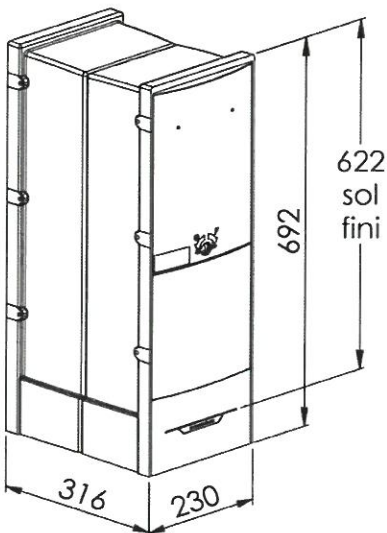

Département :
COTES D'ARMOR

Commune :
PLOUMAGOAR

Section : ZB
Feuille : 000 ZB 01

Échelle d'origine : 1/2000
Échelle d'édition : 1/500

Date d'édition : 12/11/2024
(fuseau horaire de Paris)

Coordonnées en projection : RGF93CC48
©2022 Direction Générale des Finances
Publiques

DIRECTION GÉNÉRALE DES FINANCES PUBLIQUES

PLAN DE SITUATION

Le plan visualisé sur cet extrait est géré
par le centre des impôts foncier suivant :
Service Départemental des Impôts
Fonciers
4 rue Abbé Garnier BP 2254 22022
22022 SAINT BRIEUC
tél. 02 96 01 42 42 - fax
plgc22@dgfip.finances.gouv.fr

Cet extrait de plan vous est délivré par :

cadastre.gouv.fr

